

# TME

Tina de maduración



freddo • cold • kalt • froid • frío

 **FRIGOMAT**



## DESCRIPCIÓN

Las cubas de maduración de la serie "TME" son el resultado de más de 45 años de experiencia de Frigomat en el campo del equipo para los laboratorios de helado artesanal y han nacido para ofrecer al profesional una respuesta a las exigencias de higiene y calidad en el tratamiento de todas las mezclas. El panel de control electrónico consiente la máxima facilidad de uso de todas las funciones.

## CARACTERÍSTICAS

- Ciclo automático maduración a 4°C.
- Agitación automática en el centro de la cuba con función cíclica en fase de conservación del producto.
- Control electrónico de la ducha y del lavado del grifo.

## VENTAJAS Y PUNTOS DE FUERZA

- Cuba monobloque de acero para el máximo de higiene y comodidad.
- Grifo de descarga con sistema de lavado independiente que consiente la limpieza después cada toma de mezcla.
- La notable altura del suelo del grifo, consiente el uso de recipientes de gran capacidad.
- Agitador de acero de acoplamiento rápido completamente desmontable para una perfecta higiene.
- Control de precisión de la temperatura en la cuba efectuado a través de una sonda electrónica.



- Dettaglio rubinetto scarico prodotto.
- Unloading product spigot (detailed view).
  - Detail vom Ausgabehahn.
- Détail du robinet de sortie du produit.
  - Detalle grifo erogación producto.



- Pannello di controllo.
- Control panel.
- Kontrolltastatur.
- Tableau de commande.
- Panel de control.



- Rubinetto di scarico con sistema di lavaggio indipendente.
- Outlet spigot with independent washing system.
- Ausgabehahn mitb Unabhängigem Waschzyklus.
  - Ecoulement cuve avec lavage indépendant.
- Grifo de descarga con lavado independiente.

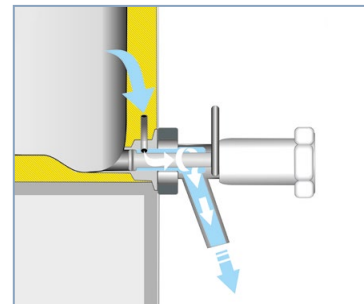







- Dettaglio vasca con agitatore.
- Vat and beater detailed view.
- Becken mit Detail des Rührwerkes.
- Cuve avec détail du malaxeur.
  - Cuba con detalle agitador.





**INFORMAZIONI TECNICHE • TECHNICAL INFORMATION • TECHNISCHE DATEN • INFORMATIONS TECHNIQUES • CARACTERÍSTICAS TÉCNICAS**

Modello Model Modell Modèle Modelo	Produzione oraria Hourly production Stundenleistung Production horaire Producción por hora	Carica per ciclo Load per cycle Füllmenge per Zyklus Capacité par cycle Carga por ciclo	 Condensazione Cooling Kühlung Condensation Condensación	 F = 50Hz Alimentazione elettrica Power Supply Stromversorgung Alimentation Alimentación	 Larghezza Width Breite Largeur Anchura	 Profondità Depth Tiefe Profondeur Profundidad	 Altezza Height Höhe Hauteur Altura	 Peso Weight Gewicht Poids Peso
	kg	kg		V / Hz / Ph - kW	cm	cm (min-max)	cm	kg
TME 60	-	20-60	A*	230V/50Hz/1 - 1	40	90-108	108	105

**Legenda • Key**

\* A = Aria - Air - Luft - Aire - Aire

**DISCLAIMER**

Le capacità produttive dichiarate sono solo indicative, in quanto dipendenti dalle condizioni operative e dai prodotti impiegati. La ditta si riserva il diritto di qualsiasi modifica costruttiva senza preavviso. È fatto salvo qualsiasi errore od omissione di stampa.

Le macchine in fotografia possono presentare optional.

The declared production capacities are only indicative and may vary depending upon the conditions of operation and the products used.

Specifications subject to change without notice and subject to errors and printing omissions.

The machines in photographs may be represented with some optional.

Die angegebenen Produktionskapazitäten sind jeweils von den Arbeits- und Produktbedingungen abhängig. Druckfehler und Druckvergeslichkeiten vorbehalten.

Die Maschinen auf den Fotos können optionales Zubehör zeigen.

Les capacités productives déclarées ne sont qu'indicatives, puisqu'elles dépendent des conditions opérationnelles et des produits utilisés.

Les caractéristiques techniques peuvent changer sans préavis. Sous réserve de toute erreur ou omission dans l'impression.

Les machines représentées pourraient montrer des accessoires optionnels.

Las capacidades productivas declaradas son indicativas y dependen de las condiciones operativas y de los productos utilizados.

La empresa se reserva el derecho de cualquier modificación constructiva sin previo aviso. Están sujetas a errores u omisiones en la impresión.

Las máquinas en fotografía pueden mostrar accesorios opcionales.



Azienda Certificata  
UNI EN ISO 9001:2015  
Numero Certificato  
50 100 5650